

# Flussostati a paletta, contatto reed, modello semplificato a bassa tensione. Tipo: R1Z2

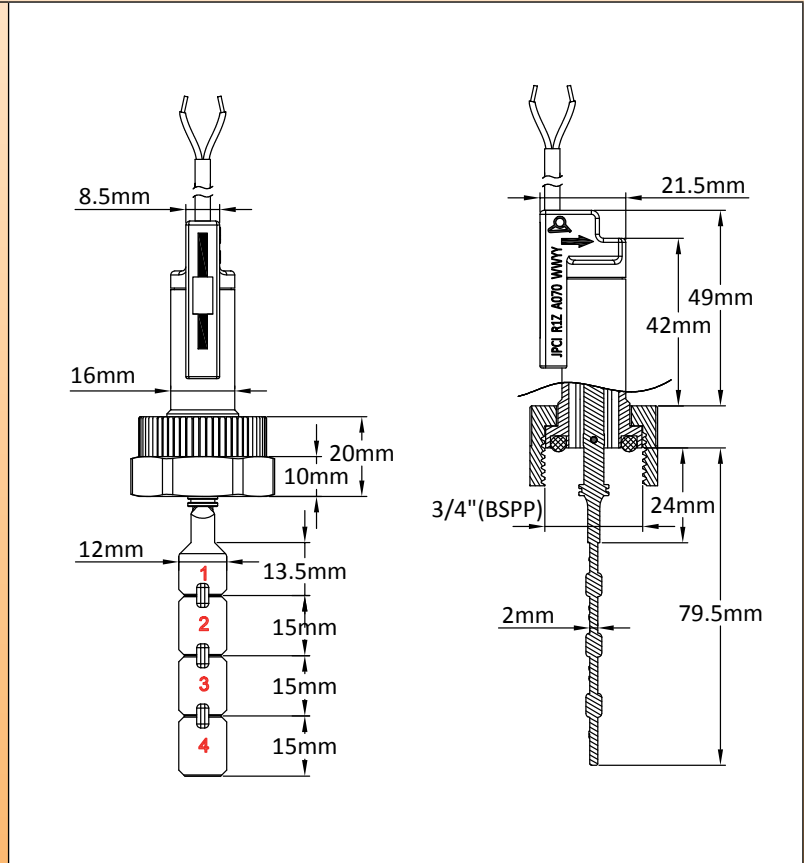

Dimensioni e pressione	Rilevamento del flusso : Paletta scindibile	Montaggio: Unione 3/4" BSPP dado	Contatto: Interruttore Reed, chiusura in caso di aumento del flusso	Potenza elettrica nominale	Posizione di montaggio	Tipo
PN6 DN ≥ 15				$\leq 0.5A$ $\leq 10VA$ $\leq 80V\sim$		<b>R1Z2</b>



**Utilizzi principali:** Applicazioni in grandi quantità per il rilevamento del flusso nei circuiti elettronici a bassa tensione. Il modello più economico. La posizione di montaggio consigliata è su tubi orizzontali. Può essere montato in qualsiasi posizione con una piccola deriva nella calibrazione a causa del peso della paletta. Può essere utilizzato su tubi dell'acqua con **diametro da 15 a 100 mm**.

### Principio di funzionamento:

Paletta magnetica bilanciata montata perpendicolarmente al flusso e che attiva un interruttore reed attraverso la parete. Il ritorno della paletta avviene per azione magnetica, senza molla. Nessuna guarnizione o liquido può passare tra il sistema di tubazioni e il contatto elettrico. Adatto per piscine e spa con acqua corrosiva e per sistemi di clorazione e bromurazione a salinità. Non deve essere utilizzato per acque contenenti particelle magnetiche o liquidi ad alta viscosità, che bloccano il movimento della paletta.

**Regolazione:** Mediante scissione della paletta. Questi flussostati sono disponibili con 6 calibrazioni impostate in fabbrica, corrispondenti a forze operative di 0.08N (8gr), 0.09N (9gr), 0.11N (11gr), 0.14N (14gr), 0.18N (18gr), 0.29N (29gr). I valori sono misurati all'estremità della paletta N°1.

**Albero della paletta: Titanio (Brevettato)**, garantisce un'eccellente resistenza alla corrosione (contrariamente all'acciaio inossidabile), non si rompe (contrariamente ai modelli con albero in ceramica) e migliora la resistenza meccanica. Adatto per piscine e spa con acqua corrosiva e per sistemi di clorazione e bromurazione a salinità.

**Materiale principale dell'alloggiamento:** PPO, rinforzato in fibra di vetro per una maggiore resistenza alla pressione, utilizzabile con acqua potabile.

**Paletta:** PPO, larghezza 12 mm, può essere suddivisa in 4 sezioni numerate da 1 a 4 per la regolazione del diametro del tubo.

**Montaggio del tubo:** Dado di raccordo rinforzato in fibra di vetro, 3/4" BSPP, montaggio su raccordo maschio 3/4" BSPP con guarnizione. Coppia di serraggio raccomandata: 7±1N·m.

**Guarnizione:** NBR. (Una speciale guarnizione in silicone, disponibile su richiesta, è stata sviluppata per l'acqua con particelle metalliche per limitarne l'accesso alle parti magnetiche).

**Potenza elettrica nominale:** Max 0.5A, Max 10VA, Max 80V, carico resistivo. L'uso su circuiti induttivi riduce la potenza elettrica nominale. Si consiglia di proteggere l'interruttore reed con un dispositivo di protezione dei contatti quando viene

# Flussostati a paletta, contatto reed, modello semplificato a bassa tensione. Tipo: R1Z2



A causa del continuo miglioramento dei nostri prodotti, i disegni, le descrizioni e le caratteristiche utilizzate in queste schede tecniche sono solo a titolo indicativo e possono essere modificate senza preavviso.

utilizzato con carichi induttivi.

**Tipo di contatto elettrico:** Normalmente aperto, si chiude per aumento del flusso.

**Compatibilità con i liquidi:** Da utilizzare con acqua pulita e liquidi senza particelle magnetiche e senza incompatibilità chimica con PPO e titanio.

**Pressione nominale a 20°C:** 0.6MPa (PN6).

**Intervallo di temperatura dei liquidi:** Da 5 a 95°C.

**Temperatura ambiente:** Da 5 a 80°C.

**Protezione dall'ingresso:** IP65.

**Tolleranze di calibrazione:** +/-15%

**Collegamento elettrico:** 2 x cavo AWG26 (0.15 mm<sup>2</sup>), isolamento in PVC, T80°C.

**Istruzioni per l'installazione:**

- Controllare attentamente l'orientamento della paletta: La freccia sull'alloggiamento deve essere esattamente parallela al tubo.
- Tra l'estremità della paletta e la parete del tubo opposta al raccordo deve essere rispettata una distanza minima di 4-5 mm.
- Si consiglia di utilizzare ugelli di lunghezza inferiore o uguale a 18 mm tra la sede della guarnizione e l'interno del tubo e con un diametro interno superiore o uguale a 13.5 mm, per evitare il blocco della paletta.

**Accessori:** Selle in PVC maschio da 3/4" per tubi in PVC da DN40 a DN100 (diametro esterno) e altri raccordi: vedere la sezione 8 di questo catalogo.

**Opzioni (MOQ applicabile):** cavo con connettore o terminali, altre lunghezze di cavo,

**Avviso importante:** Nel caso di tubi in plastica (PVC, PE), il DN (diametro nominale) corrisponde al **diametro esterno** e lo spessore delle pareti varia a seconda dell'applicazione. È necessario tenerne conto per evitare di bloccare la paletta. Nel caso di tubi metallici, il **diametro interno** corrisponde al DN. I dati relativi ai valori di portata si riferiscono a tubi il cui diametro interno corrisponde al DN.

## Configurazioni di montaggio dei tubi

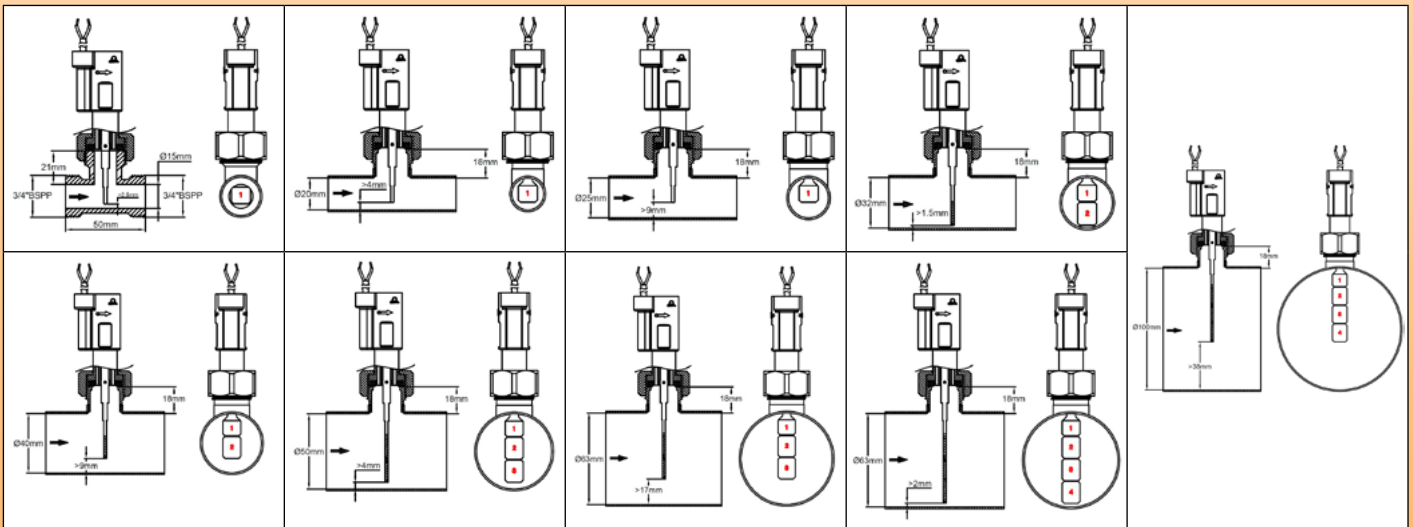

## Valori medi di rilevamento del flusso (litri/min)

Forza operativa (g)	Numero di palette	Diametro Interno del tubo (mm)									
		15		20		25		32		40	
		*Chiuso	**Aperto	*Chiuso	**Aperto	*Chiuso	**Aperto	*Chiuso	**Aperto	*Chiuso	**Aperto
8	1	5.1	4	8.3	7.3	17 L/min	15	32	29		
9	1	5.8	4.1	10	8.3	18	17	36	35		
11	1	6.3	4.4	11.5	9.5	20	18	42	36		
14	1	7.3	4.8	12.5	10	22	21	46	40		
18	1	8.1	5.4	14	11	24	23	50	44		
29	1	8.8	5.6	15.5	12	27	26	57	48		
8	1+2									30	26
9	1+2									32	29
11	1+2									36	32
14	1+2									38	34
18	1+2									46	35
29	1+2									50	43

\* Chiusura per aumento del flusso (L/min) del contatto aperto in posizione di assenza di flusso.

\*\* Apertura per diminuzione del flusso (L/min) del contatto aperto in posizione di assenza di flusso. Valori medi a titolo indicativo. Tolleranze standard ±15%

# Flussostati a paletta, contatto reed, bassa tensione, modello semplificato. Tipo: R1Z2



Forza operativa (g)	Numero di palette	Diametro Interno del tubo (mm)							
		50		63		80		100	
		*Chiuso	**Aperto	*Chiuso	**Aperto	*Chiuso	**Aperto	*Chiuso	**Aperto
8	1+2+3	42.2	33.4	56.9	37.4				
9	1+2+3	48.6	37	66.85	40.45				
11	1+2+3	53.75	44.5	73.8	46.8				
14	1+2+3	57.7	44.5	79.3	48.5				
18	1+2+3	61.4	50.4	85.5	57.9				
29	1+2+3	66.8	58.4	95.1	66.1				
8	1+2+3+4					98.2	40.8	156.7	53.5
9	1+2+3+4					111.85	46.2	181.55	51.9
11	1+2+3+4					118.8	46.4	191.4	58.5
14	1+2+3+4					144.45	59.1	211.2	60.4
18	1+2+3+4					150.6	60.2	223.95	64.9
29	1+2+3+4					162.3	66.4	235.1	74.2

\* Chiusura per aumento del flusso (L/min) del contatto aperto in posizione di assenza di flusso.  
 \*\* Apertura per diminuzione del flusso (L/min) del contatto aperto in posizione di assenza di flusso. Valori medi a titolo indicativo. Tolleranze standard  $\pm 15\%$

## Riferimenti principali

Calibrazione (forza di calibrazione $\pm 15\%$ , misurata all'estremità della paletta N°1)	Cavo da 500 mm	Cavo da 2 m	Cavo da 3 m
8 gr	R1Z286680G35N050	R1Z286680G35N200	R1Z286680G35N300
9 gr	R1Z296680G35N050	R1Z296680G35N200	R1Z296680G35N300
11 gr	R1Z2B6680G35N050	R1Z2B6680G35N200	R1Z2B6680G35N300
14 gr	R1Z2E6680G35N050	R1Z2E6680G35N200	R1Z2E6680G35N300
19 gr	R1Z2J6680G35N050	R1Z2J6680G35N200	R1Z2J6680G35N300
29 gr	R1Z2S6680G35N050	R1Z2S6680G35N200	R1Z2S6680G35N300

Le palette OEM possono essere realizzate su ordinazione (si applica il MOQ).

A causa del continuo miglioramento dei nostri prodotti, i disegni, le descrizioni e le caratteristiche utilizzate in queste schede tecniche sono solo a titolo indicativo e possono essere modificate senza preavviso.